



すしメーカー

立ち寿司や回転寿司、持ち帰りに宅配・・・。

あらゆる業態が変革の波にさらされている現在、すしロボットにもさらなる進化が求められています。

手早く、見映えよく、握ることが美味しさの秘訣でもある江戸前寿司の“握りの極意”を、

AUTECの“すしメーカー”は機能的でコンパクトなフォルムに結実させました。

使いやすさを誇る豊富なラインナップの中から、あなたのお店に最適なマシンをお選びください。

動画はこちらから



業務用シャリ玉成形機

ASM430

特許取得済 意匠登録済



SUSHI MAKER



操作パネル

■成形ローラーの種類

品名	量目
SSS	約16g
SS	約18g
S	約20g
M	約22g
L	約24g

(複数の量目のシャリ玉をご希望の場合は買い増し願います。)

※その他のサイズも特注で承ります。



機械両側に立って製造作業をする場合



当機では左右の作業者がそれぞれ手近なシャリ玉を取り上げて作業できます。



当機で左側の人がシャリ玉を取り上げた時の動き



当機で右側の人がシャリ玉を取り上げた時の動き



従来機で左側の人がシャリ玉を取り上げた時の動き



従来機で右側の人がシャリ玉を取り上げても動きません

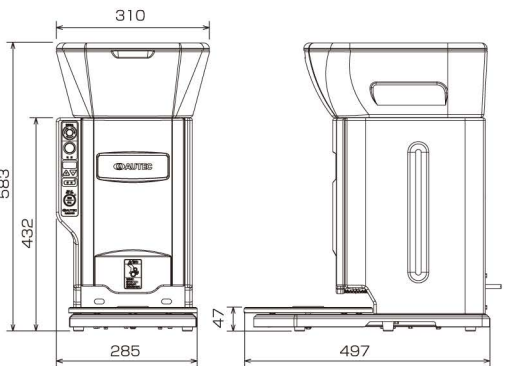

電源	AC100V 50Hz/60Hz
消費電力	60W
成形能力	最大4,200個/時 ※設定・条件により、成形能力は変化します。
量目調整	約16~24g (成形ローラー選択式 SSS・SS・S・M・L)
ホッパー容量	約6.6kg (約2升)
外形寸法	幅310×奥行497×高さ583mm ※電源コード、ネジの長さ含まず。
質量	約23kg

柔軟なオペレーションが可能なコンパクト&高性能マシン

- 業界初「両取りモード(特許取得済)」により、機械両側に立つ二人作業が可能
- 「スラントモールド構造(特許取得済)」により、ローラー成形方式で上質なシャリ玉を実現
- 従来比175%のスピードアップを実現。時間あたり4,200個成形
- 設置後、テーブル回転方向(右回り/左回り)の変更が可能
- ターンテーブル上のシャリ玉の並び数を選択可能
- クラス最小の設置面積(2016年8月当社調べ)
- クラス最少の洗浄部品点数(2016年8月当社調べ)で洗浄組み立ても簡単
- 耐久性に欠けるフッ素樹脂コーティング部は一切なし



鴻匠科技股份有限公司

contactus@hong-chiang.com.tw
www.hong-chiang.com.tw

42949台中市神岡區前寮路60-13號
+886-4-25263939